



PARLANTE AMPLIFICADO
PORTÁTIL

TPA040210AD

TELSTAR

LA CALIDAD NO CUESTA MÁS

MANUAL DE INSTRUCCIONES

MEDIDAS DE SEGURIDAD CLAVES

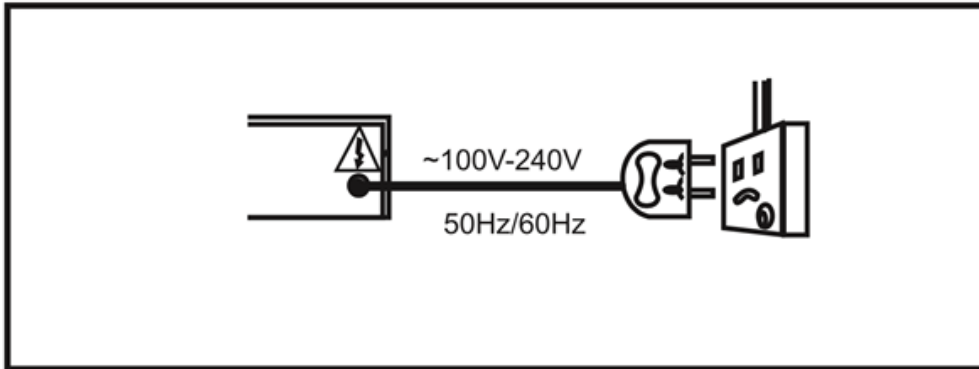

1. **Voltaje:** Por favor use la unidad únicamente bajo el voltaje indicado.

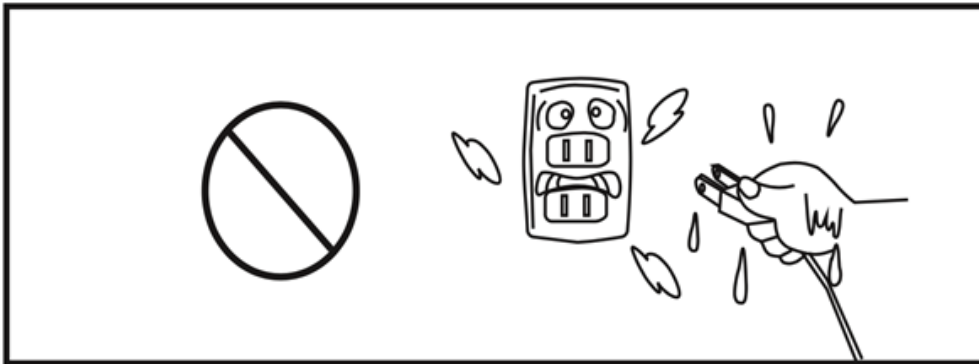

2. **Cuidado Choque eléctrico:** No toque con las manos mojadas el cable de alimentación para evitar descargas eléctricas. ¡No lo use mientras esté lloviendo o regando! Vasos o recipientes que contienen agua no pueden colocarse sobre la unidad principal.

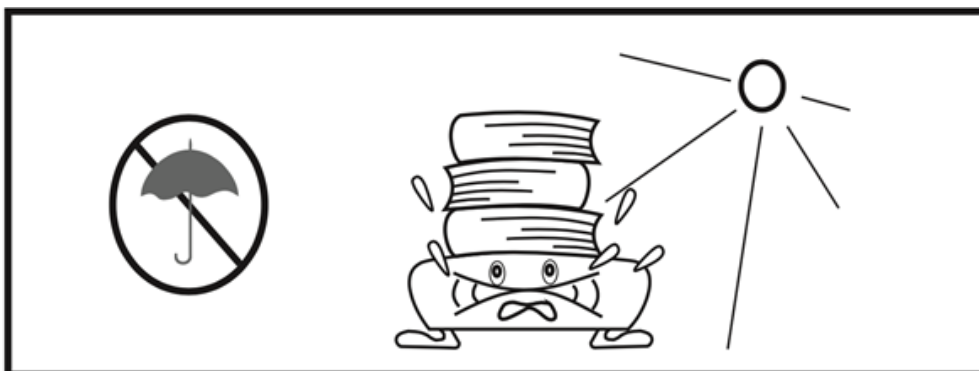

3. **Esta unidad no soporta carga pesada:** Evite la luz directa del sol, y mantenga el equipo alejado de otras fuentes de calor como la estufa, radiador, etc. No mantenga el equipo dentro de armarios o espacios empolvados o de temperaturas altas, campos magnéticos o altamente iluminados

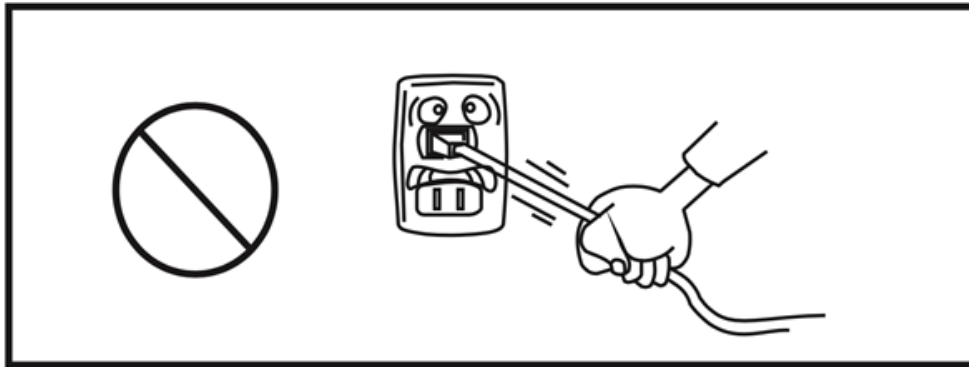

4. Protección del cable de corriente: Prevenga que el cable de corriente sea majado o pinchado por objetos pesados. Preste atención especial al desconectar el cable de corriente al enchufe y panel de la pared. Nunca jale del cable.

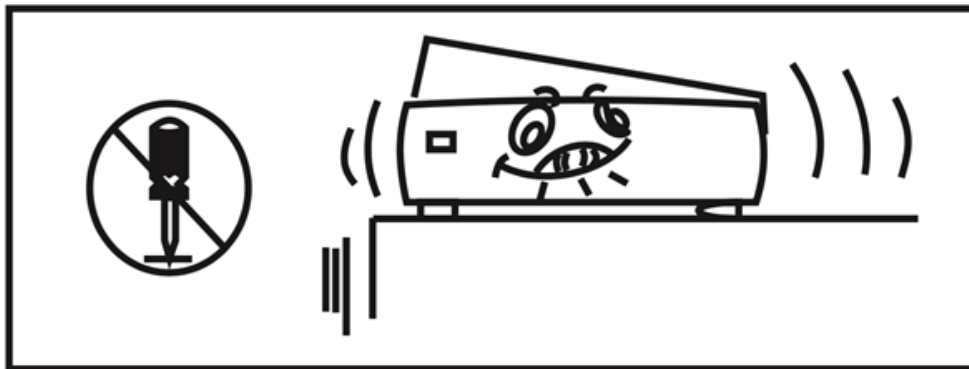

5. Nunca desmantele el cobertor: Un potencial choque eléctrico puede generarse al tocar las partes internas del equipo descuidadamente. Prevenga que piezas de metal omlíquidos caigan dentro del equipo.

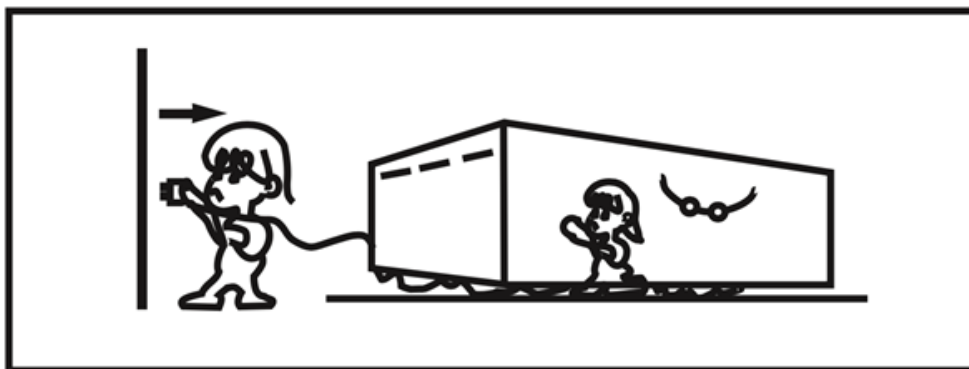

6. Cuando la unidad esté completamente apagada: Si la unidad no va a usarse por largos periodos recuerde desconectar del toma corriente.

FUNCIONES DEL PANEL:

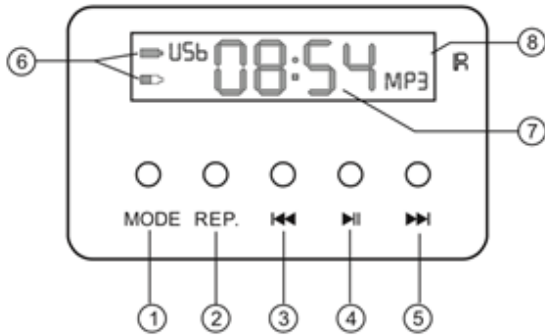

1. Tecla de MODE - Para seleccionar la fuente de señal de entrada.
2. Tecla de repetición
3. Tecla para selección de canales anteriores y FM
4. Tecla de reproducción / pausa y escáner FM
5. Siguiente y FM channel + clave
6. Batería completa o batería baja.
7. Pantalla de Display
8. Ventana remota
9. Enchufe USB

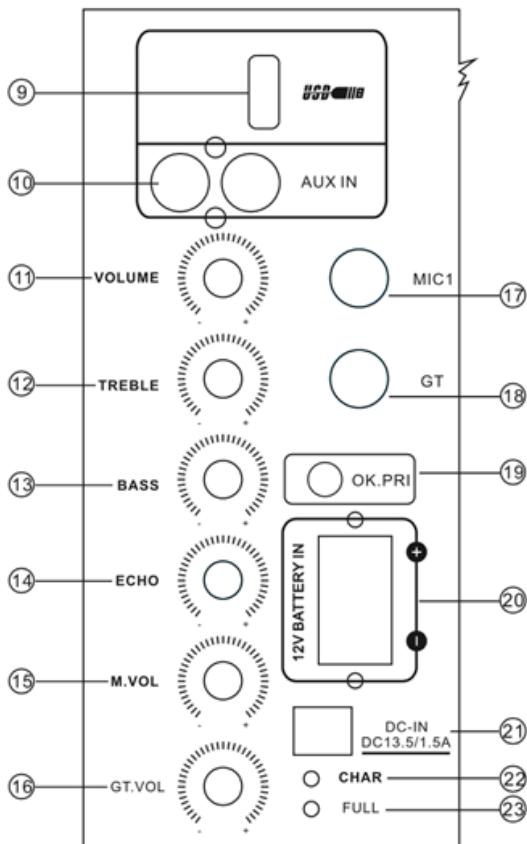

10. Entrada de fuente de audio externa, utilizada para conectar a teléfonos móviles, DVD y otra fuente de sonido.
11. Botón de volumen, para ajustar el volumen maestro.
12. Perilla de agudos, para ajustar los agudos
13. Perilla Bass, para ajustar el bajo
14. Botón Echo, para ajustar el eco.
15. Volumen de micrófono, para ajustar el volumen del micrófono.
16. Volumen de guitarra, para ajustar el volumen de la guitarra.
17. Entrada para MIC1
18. Entrada de guitarra
19. Prioridad de micrófono, presione hacia abajo, y selecciones el micrófono en preferencia a la señal de música. Al hablar, la música se reducirá automáticamente. Por el contrario, la música se restaurará automáticamente.
20. En la conexión, compruebe cuidadosamente el positivo y el negativo. Y el diámetro de las líneas de conexión no puede ser más pequeño de 0,75 cuadrado, y prestar atención a la solidez de la conexión.
21. Conexión del adaptador de alimentación externa, utilice el adaptador original.
22. Enchufe el adaptador, que empieza a electrificar la batería cuando se enciende.
23. Cuando utilice el adaptador para electrizar la batería, la luz encendida significa que la batería está llena.

FUNCIONES DEL CONTROL REMOTO

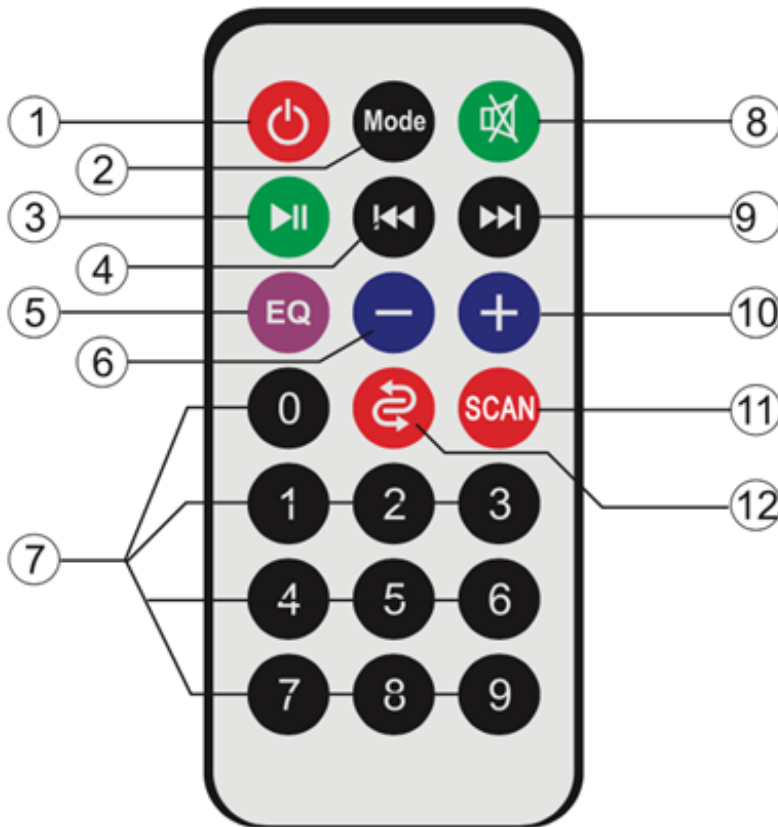

1. Tecla Standby
2. Tecla MODE - Para seleccionar la fuente de señal de entrada.
3. Tecla de reproducción / pausa MP3
4. Tecla anterior
5. Tecla de modo EQ
6. Tecla de reducción de volumen
7. Tecla de selección de pistas
8. Tecla de silencio
9. Tecla siguiente
10. Tecla de incremento de volumen
11. Búsqueda automática de radio FM
12. Tecla Repetir

USO DEL MICRÓFONO INALÁMBRICO

Abra el compartimento de la batería, utilice la polaridad correcta. Encienda el micrófono, el LED de alimentación se encenderá. Apague el micrófono, el LED de alimentación se apagará. Cuando encienda el micrófono pero el LED esté apagado, compruebe si las pilas están agotadas o en polaridad invertida.

- Ajuste la perilla del volumen del micrófono a la ubicación apropiada en la presentación.
- Asegúrese de que no haya obstáculos entre la unidad y el deterioro de los micrófonos inalámbricos en el rendimiento del micrófono inalámbrico.
- Para evitar afectar la recepción, utilice el micrófono inalámbrico en el rango eficiente. Cuando el poder de la batería es bajo, se reducirá el rendimiento.
- Para conseguir el mejor rendimiento, mantenga la boca en una distancia al micrófono de entre 5-15 cm, y el ángulo de inclinación de 45 grados con el micrófono.

- Cuando la batería está baja, el LED se pone en rojo. Sustituya la batería a tiempo.
- No utilice la misma frecuencia a una corta distancia del micrófono para cantar, el micrófono permanecerá en silencio.
- Si compra más dos conjuntos de altavoces con un micrófono inalámbrico y desea utilizarlos al mismo tiempo. Por favor, elija diferentes variedades de frecuencia estándar. De lo contrario, la distancia entre dos grupos de los mismos altavoces de frecuencia debe ser de al menos 100 metros.

FUNCIONAMIENTO DE BLUETOOTH

1. Encienda la alimentación, presione la tecla MODE o la tecla INPUT del panel o del mando a distancia, cambie el altavoz al canal bluetooth. A continuación, active la función Bluetooth del teléfono móvil.
2. Busque en la lista de dispositivos bluetooth y seleccione el nombre "Bluetooth". El altavoz emitirá un tono de notificación cuando la conexión sea exitosa.
3. Toque la música en su teléfono con el reproductor de música. La música se transferirá a través de Bluetooth y la salida de sonido a través del altavoz.
4. Para desconectar el dispositivo Bluetooth, el usuario puede desactivar la función Bluetooth en el teléfono móvil o presionar la tecla MODE o la tecla INPUT en el panel de altavoces o el control remoto para probar el modo de reproducción

Avisos:

- Este producto tiene incorporada la batería, lo que lo hace especialmente adecuado para conciertos al aire libre, publicidad, entretenimiento y otras actividades. Cargue la batería por favor antes de usar al aire libre para asegurarse de que el altavoz se pueda utilizar por un tiempo largo para las actividades al aire libre.
- Esta unidad tiene incorporada un circuito de alimentación inteligente en el interruptor. Cuando conecte el adaptador y el enchufe de la energía en la interfaz de carga, el parlante cambiará automáticamente para utilizar el adaptador para desconectar la fuente de alimentación. El equipo inteligente cambiará a la batería incorporada para trabajar.
- Cuando se utiliza el adaptador para cargar la batería, la integración interna del circuito de carga inteligente de la máquina comenzará inmediatamente la carga y el indicador de carga se encenderá. Mientras la batería está completamente cargada, el circuito, la capacidad de la batería y el circuito de carga cortan automáticamente el circuito de carga. Así que no necesita preocuparse por el cargador mejor cargado.

- Tenga en cuenta en particular la vida útil de la batería en cierta medida, está fuera del alcance de la garantía de la empresa. Al funcionar con la batería incorporada, se puede esperar normalmente entre 6 y 8 horas de funcionamiento. Con el aumento del número de carga, la capacidad de la batería y el tiempo de carga como consecuencia también son más cortos. Cuando hay escasez de energía bajo el uso de un tiempo muy corto, por favor reemplace la batería incorporada.
- Los usuarios también deben prestar atención a la reducción de la batería cuando se utiliza en el exterior. Para cargar por favor, apague el interruptor de la batería en el panel trasero, y ponga a cargar la batería incorporada por al menos 24 horas. Tal como la batería se agota, es posible que la batería no pueda ser recargada. Cuando no use esta máquina por mucho tiempo, por favor cargue la batería cada seis meses para evitar el fallo de la batería.

FUNCIONAMIENTO DE BLUETOOTH

1. Encienda la alimentación, presione la tecla MODE o la tecla INPUT del panel o del mando a distancia, cambie el altavoz al canal bluetooth. A continuación, active la función Bluetooth del teléfono móvil.
2. Busque en la lista de dispositivos bluetooth y seleccione el nombre "Bluetooth". El altavoz emitirá un tono de notificación cuando la conexión sea exitosa.
3. Toque la música en su teléfono con el reproductor de música. La música se transferirá a través de Bluetooth y la salida de sonido a través del altavoz.
4. Para desconectar el dispositivo Bluetooth, el usuario puede desactivar la función Bluetooth en el teléfono móvil o presionar la tecla MODE o la tecla INPUT en el panel de altavoces o el control remoto para probar el modo de reproducción

Avisos:

- Este producto tiene incorporada la batería, lo que lo hace especialmente adecuado para conciertos al aire libre, publicidad, entretenimiento y otras actividades. Cargue la batería por favor antes de usar al aire libre para asegurarse de que el altavoz se pueda utilizar por un tiempo largo para las actividades al aire libre.
- Esta unidad tiene incorporada un circuito de alimentación inteligente en el interruptor. Cuando conecte el adaptador y el enchufe de la energía en la interfaz de carga, el parlante cambiará automáticamente para

utilizar el adaptador para desconectar la fuente de alimentación. El equipo inteligente cambiará a la batería incorporada para trabajar.

- Cuando se utiliza el adaptador para cargar la batería, la integración interna del circuito de carga inteligente de la máquina comenzará inmediatamente la carga y el indicador de carga se encenderá. Mientras la batería está completamente cargada, el circuito, la capacidad de la batería y el circuito de carga cortan automáticamente el circuito de carga. Así que no necesita preocuparse por el cargador mejor cargado.

KEY SAFETY MEASURES

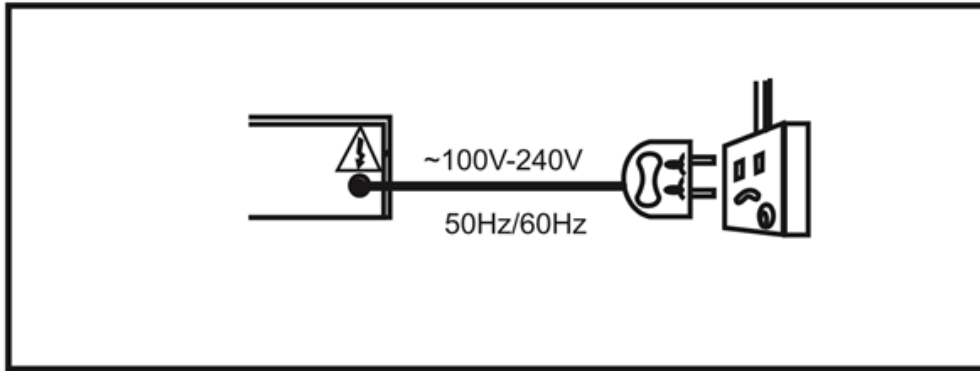

1. Power: Please operate the unit only under voltaje indicated in the instruction or marked on the unit.

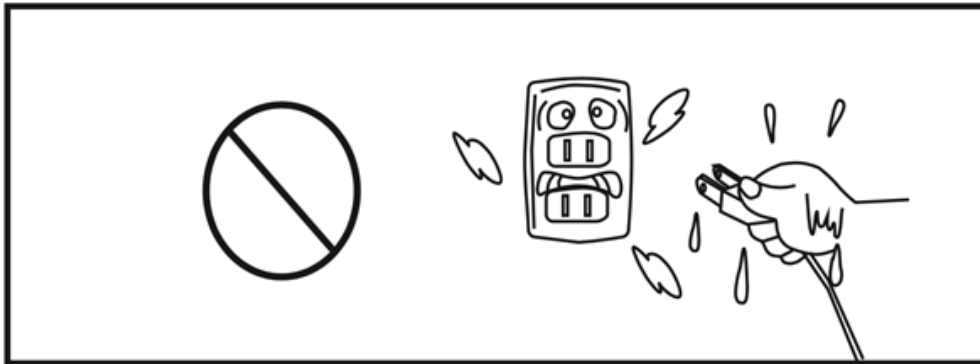

2. Caution for electrical shock: Wet hands are not allowed to plug or unplug the power cord to avoid any electrical shock. Don't suffer raining or watering! Vases or other vessels containing water can not be placed on the main unit.

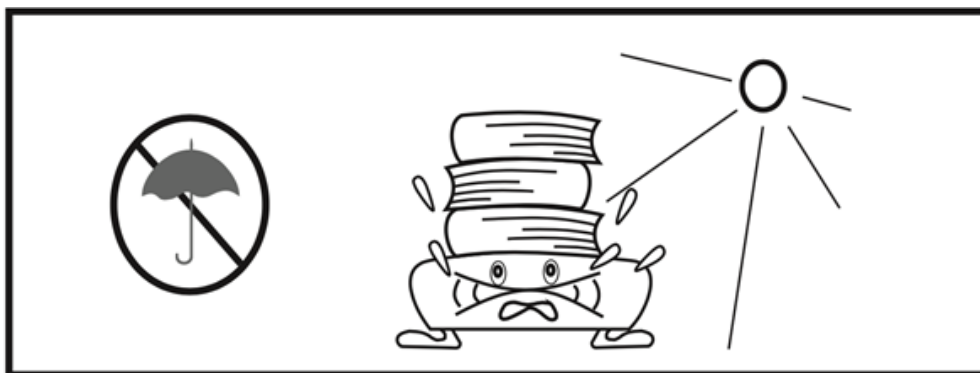

3. This unit can not bear heavy load: Avoid sunray hitting directly, and stays away from various heating sources such as stove, radiator etc. Don't be closet o environments of dusty, high temperatura, strong light or magnetic fiel, etc.

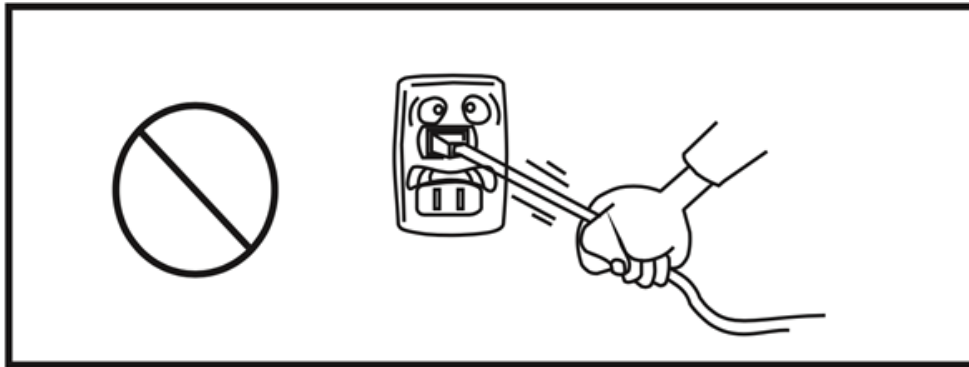

4. Power line protection: Prevent power line from being walked on or pinched by heavy objects. Special attention should be paid to plug of power cord, outlets on back board and sockets on the Wall. Never pull or drag the power cord.

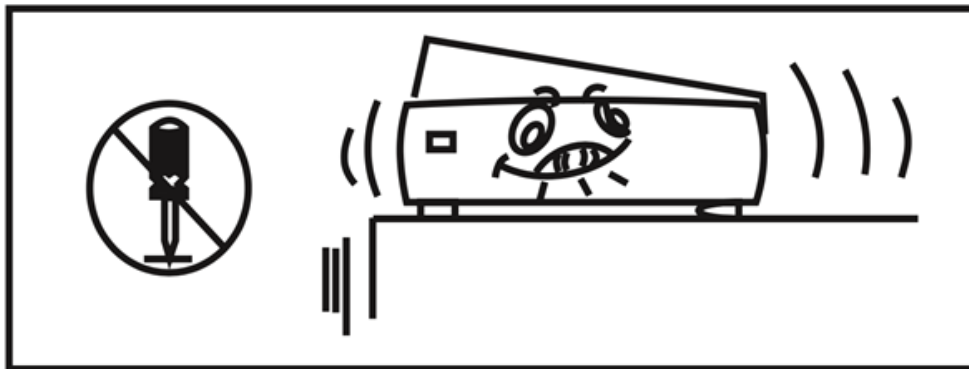

5. Never dismantle casing: Serious electric shock may cause by touching internal parts carelessly. Prevent metal pieces or liquid from dropping inside the cabinet from openings.

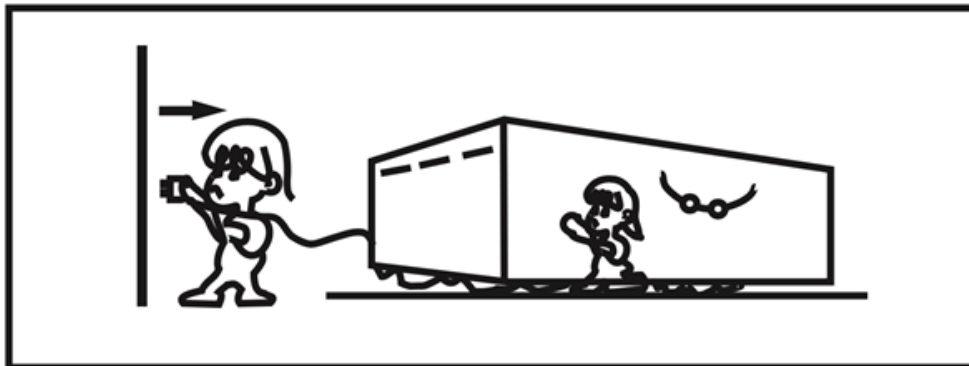

6. When the unit is completely cut off from the power supply plug should be keep easy operation: If the unit will not be used for a long time, please unplug the power cord from AC power outlet.

BACK PANEL FUNCTIONS:

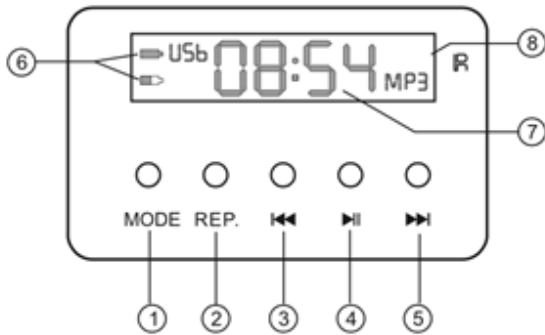

1. Mode Key – To select input signal source.
2. Repeat key
3. Previous & FM channel – key
4. Play/Pause & FM scan key
5. Next & FM channel + key
6. Full battery or low battery.
7. Display Screen
8. Remote window
9. USB Jack
10. External audio source input, used to connect to mobile phones, DVD and other sound source.

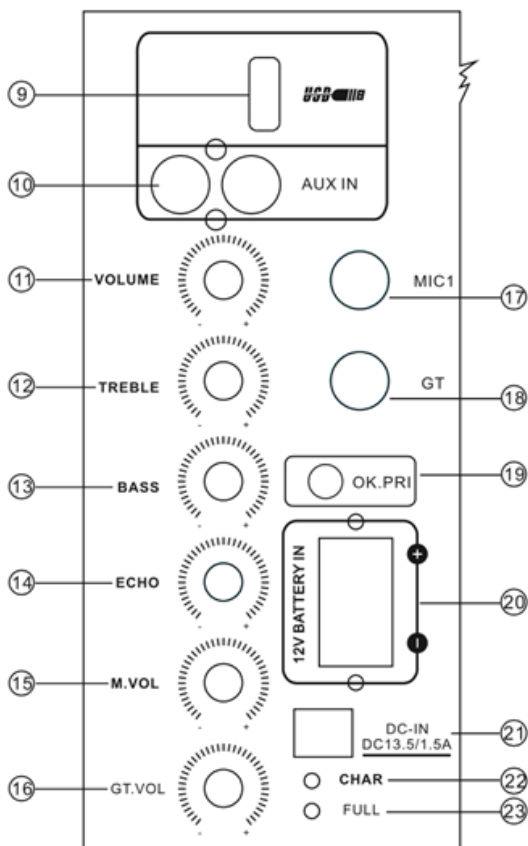

11. Volume knob, to adjust the master volume.
12. Treble knob, to adjust the treble
13. Bass Knob, to adjust the bass
14. Echo knob, to adjust the echo.
15. Microphone volumen, to adjust the volumen of the microphone.
16. Guitar volumen, to adjusts the volumen of guitar.
17. MIC1 Jack
18. Guitar input
19. Microphone priority, press down, microphone in preference to music signal. When speaking, the music will automatically reduce. On the contrary, the music will automatically restore.
20. In the connection, please check carefully the positive and negative. And the diameter of the connection lines can not be smaller than 0,75 square, and pay attention to the fastness of connection.
21. External power adapter connecto, please use the original adaptor.
22. Plug the adaptor, it begins to electricize the battery when light up.
23. When use the adaptor to electricize the battery, the light on means the battery is full.

REMOTE FUNCTIONS

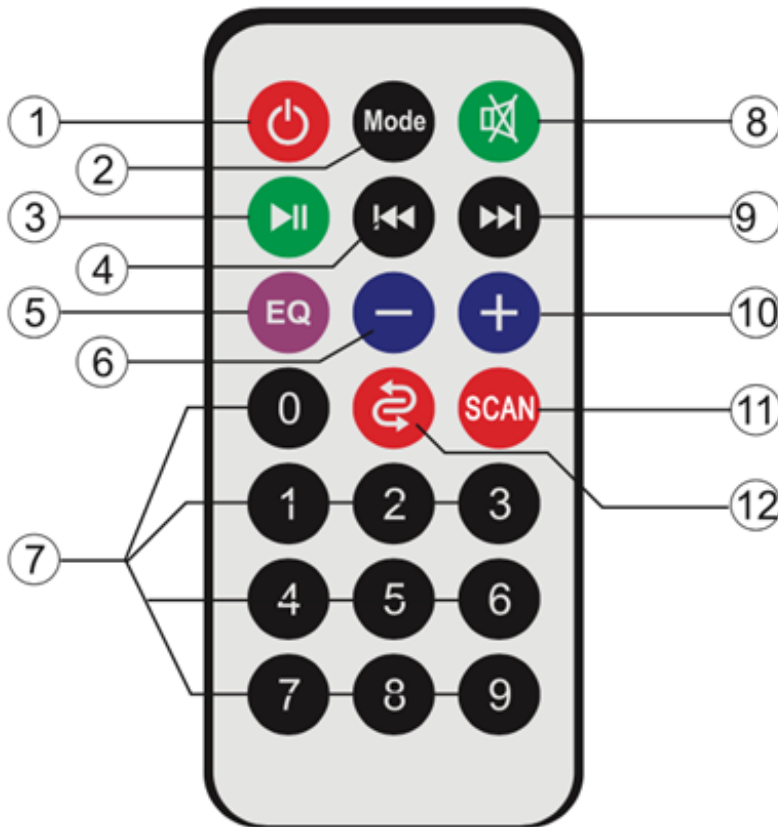

1. Standby key
2. Mode key - To select input signal source.
3. MP3 play/pause key
4. Previous key
5. EQ mode key
6. Volume decrease key
7. Tracks select key
8. Mute key
9. Next key
10. Volumen increase key
11. FM radio automatic search
12. Repeat key

OPERATION WIRELESS MICROPHONE

- Open the battery compartente, use the correcto polarity. Turn on the microphone, the power LED i son, turn off the microphone, the power LED is off. When you turn on the microphone but the LED is off, please check whether the batteries are dead or in reversed polarity.
- Adjust the microphone volumen knob to the appropriate location at the presentarion.
- Make sure there are no obstucions between the unit ant the wireless microphones deterioration in performance of wireless Microphone.
- To avoid to affect the reception, please use the wireless microphone in the efficient range. When battery`s power is low, or disturbed a lot, it will be reduced the performance.
- In order to get the best performance, please keep your mouth to the microphone distance in 5-15 cm, and the tilt angle of 45 degrees with the microphone.

- When the battery power is low, the LED turns to red. Please replace the battery in time.
- Do not use the same frequency within a short distance of the microphone to sing, the microphone will be silent or disturbed.
- If you buy more than two sets of speakers with wireless microphone, and want to use at the same time. Please choose different varieties of standard frequency. Otherwise, the distance between two groups of the same frequency speakers must be at least 100 meters.

BLUETOOTH OPERATION

1. Turning on the power, press the MODE key or INPUT key on the panel or remote control, switch the speaker to bluetooth channel. Then turn on the mobile phone Bluetooth function.
2. Search the bluetooth device list and select the name "Bluetooth". The speaker will make a notification tone when the connection is successful.
3. Play the music on your phone by music player. The music will be transferred via Bluetooth and sound comes out through the speaker.
4. To disconnect the Bluetooth device, the user can turn off the Bluetooth function on the mobile phone, or press the MODE key or INPUT key on the speaker panel or remote control to change the playing mode.

Announcements:

- This product built-in battery, especially suitable for outdoor concert, advertising, entertainment and other activities. Please charge before using in outdoor environment to ensure that the speaker can be used for a long time for outdoor activities intelligent switch power supply circuit.
- The machine built-in intelligent switch power supply circuit. When connect the power adapter and plug into the charging interface, the machine will automatically switch to use the adapter to disconnect the power supply, the machine will intelligent switch to the built in battery to work.
- When using the adapter to charge the battery, the internal integration of intelligent charging circuit of the machine will promptly start charging, and charging indicator light up. While the battery is fully charged, the circuit, the battery capacity and charging circuit automatically cut off the charging circuit. So you don't need to worry about the battery charger broken.

- Please note in particular battery service life to a certain extent, is beyond the scope of the company's warranty. Saturate with the built –in battery, typically at about 6 to 8 hours. With increasing the number of charging, the battery capacity and charging time also shorter accordingly. When it appears power shortage situation under using a very short time. Please replace the built in battery.
- Users also need to pay attention that a drop of battery when you use in the outdoor, please shut off the battery switch on the rear panel in time, and charge the built in battery within 24 hours in time. Such as battery runs out, it is posible that the battery cannot be recharged and the service life of maturity. When you don't use this machine for a long, please charge the battery for every six months, so as to avoid the battery failure.



TELSTAR

LA CALIDAD NO CUESTA MÁS

www.calidadtelstar.com