



**HORNO  
MICROONDAS**

TMD011420MD

# **TELSTAR**

**LA CALIDAD NO CUESTA MÁS**

**MANUAL DE INSTRUCCIONES**

## **GUARDE ESTAS INSTRUCCIONES CUIDADOSAMENTE**

Lea estas instrucciones cuidadosamente antes de usar su Horno de microondas, y guárdelo con cuidado. Si sigue las instrucciones, su horno le proporcionará muchos años de buen servicio.

## **PRECAUCIONES PARA EVITAR POSIBLES EXPOSICION A MICROONDAS EXCESIVAS ENERGÍA**

**(a)** No intente operar este horno con la puerta abierta ya que La operación puede resultar en una exposición dañina a la energía de microondas. Es importante no anular o manipular los enclavamientos de seguridad.

**(b)** No coloque ningún objeto entre la parte frontal del horno y la puerta, o permita que el suelo o Residuos más limpios para acumular en las superficies de sellado. **(c)** No opere el horno si está dañado.

Es particularmente importante que la puerta del horno se cierre correctamente y no hayan daños en ella:

(1) PUERTA (doblada)

(2) BISAGRAS Y LATCHES (rotos o sueltos)

(3) SELLOS DE PUERTAS Y SUPERFICIE DE SELLADO

**(d)** El horno no debe ser ajustado o reparado por nadie, excepto si es necesario Personal de servicio calificado.

## **INSTRUCCIONES IMPORTANTES DE SEGURIDAD:**

Cuando se usan aparatos eléctricos las precauciones de seguridad básicas deben de ser seguidas, incluidas las siguientes:

**Advertencia:** Para reducir el riesgo de quemadas, choque eléctrico, fuego, heridas a personas o exposición excesiva a la energía del microondas.

1. Lea todas las instrucciones antes de usar el aparato.
2. Lea y siga específicamente: "Precauciones para evitar exposición excesiva a la energía microondas".
3. Este aparato debe de ser conectado a tierra. Conecte apropiadamente en un enchufe que este apropiadamente conectado a tierra. Véase "INSTRUCCIONES PARA CONECTARSE A TIERRA".
4. Instale o localice este aparato solo de acuerdo con la instalación prevista instrucciones.

5. Algunos productos como Huevos enteros o contenedores sellados – por ejemplo, Jarras de vidrio selladas- podrían explotar y no deberían de calentarse en el microondas.
6. Use este aparato solo para su uso intencionado como lo describe este manual. No use químicos corrosivos o vapor en este aparato. Este tipo de horno es específicamente diseñado para calentar, cocinar o secar alimentos. Este no fue diseñado para industrias o uso de laboratorio.
7. Como cualquier aparato, una supervisión cercana es necesaria cuando lo están usando los niños.
8. No opere este aparato cuando está dañado el cable o el enchufe. Si no está funcionando apropiadamente, o ha sido dañado o tirado.
9. Este aparato solo debe de ser arreglado por una persona calificada o en un centro de servicio calificado. Contacte al centro de servicio más cercano para examinarlo, reparar o ajustar.
10. No cubra o bloquee ninguna apertura del aparato.
11. No guarde este aparato al aire libre. No use este aparato cerca de agua – por ejemplo, cerca de lavabo de la cocina en un sótano húmedo, cerca de una piscina, o una locación similar.
12. No sumerja el cable o el enchufe en agua.
13. Aleje el cable de cualquier superficie caliente.
14. No deje que el cable cuelgue del borde de la mesa de trabajo.
15. Cuando esté limpiando las superficies de la puerta y el horno, cuando este cerca de la unión de la puerta con el resto del horno, use solo jabones no abrasivos, o detergentes aplicando con una esponja o un pedazo de tela.
16. Para reducir el riesgo de fuego en la cavidad del horno:
  - 1) No sobre cocine la comida. Cuidadosamente atienda el aparato cuando tenga papel, plástico u otro material combustible.
  - 2) Remueva el cable las tiras de metal del papel o las bolsas plásticas antes de posicionarlas en el horno.
  - 3) Si el material adentro del horno se enciende en llamas, mantenga la puerta del horno cerrada, apague el horno y desconecte el cable de poder, o apague el fusible o el panel de circuitos.
  - 4) No use la cavidad del horno con fines de almacenamiento. No deje productos hechos de papel, utensilios de cocina, o comida en la cavidad mientras no se esté usando.
17. Líquidos, como agua, café, o se te pueden sobrecalentar más allá del punto de ebullición sin aparentar estar ebullendo. Visualmente con burbujas o ebullendo cuando el contenedor es removido del microondas no siempre están presentes.

**ESTO PUEDE RESULTAR EN LÍQUIDOS MUY CALIENTES QUE EBULLICIONEN DE PRONTO CUANDO EL CONTENEDOR SE MUEVE O SE INTRODUCE UN UTENSILIO DENTRO DEL LÍQUIDO.**

Para reducir el riesgo o heridas a personas:

- 1) No sobrecaliente el líquido.
- 2) Remueva el líquido antes y en la mitad del calentamiento.
- 3) No utilice recipientes de lados rectos con cuellos estrechos.
- 4) Después de calentar, deje que el recipiente reposando antes de sacarlo del microondas.
- 5) Tenga extremo cuidado cuando inserte una cuchara u otro utensilio dentro del contenedor.

## GUARDE ESTAS INSTRUCCIONES

### INSTRUCCIONES PARA CONECTARSE A TIERRA

Este aparato debe de estar conectado a tierra. En el evento de un corto circuito eléctrico, el conectarlo a tierra reduce el riesgo de un coque eléctrico dando un escape a la corriente eléctrica a través del cableado. Este aparato está equipado con un cable que se conecta a tierra con un enchufe en (Y). El enchufe debe de ser conectado a un enchufe de pared que este apropiadamente instalado y conectado a tierra.

**ADVERTENCIA:** el uso incorrecto de la conexión a tierra puede provocar un riesgo de descarga eléctrica.

Consulte a un electricista o técnico calificado si las instrucciones de conexión a tierra no se entienden completamente o si existen dudas sobre si el aparato está conectado a tierra correctamente.

Si es necesario usar un cable de extensión, use solo un cable de extensión de 3 hilos que tenga un enchufe con conexión a tierra de 3 patillas y un receptáculo de 3 ranuras que acepte el enchufe del dispositivo.

La clasificación marcada del cable de extensión debe ser igual o mayor que la calificación eléctrica del aparato.

**PELIGRO-** de descarga eléctrica

Tocar algunos de los componentes internos puede causar lesiones personales graves o la muerte. No desarme el aparato por sus propios medios

**ADVERTENCIA-** Peligro de descarga eléctrica

El uso inapropiado de la tierra puede provocar una descarga eléctrica. No enchufe en él toma de corriente hasta que el aparato este instalado correctamente y conectado a tierra.

1. Se proporciona un cable eléctrico corto para reducir los riesgos resultantes de enredarse o tropezarse con un cable más largo.
2. Los juegos de cables más largos o cables de extensión pueden ser usados pero se tiene que tener cuidado en su uso.
3. Si un cable largo es usado:
  - (a) La calificación eléctrica marcada del juego de cables o el cable de extensión debe ser al menos como la calificación eléctrica del aparato.
  - (b) El cable de extensión debe ser un cable de 3 hilos con conexión a tierra.
  - (c) El cable más largo debe estar dispuesto de modo que no se cuelgue por encima del mostrador o mesa donde los niños pueden tirar de él o tropezar sin querer

## INTERFERENCIA DE RADIO

1. El funcionamiento del horno de microondas puede causar interferencias en su radio, T V o similar
2. Cuando hay interferencia, puede reducirse o eliminarse tomando las siguientes medidas:
  1. Limpie la puerta o superficie interna del microondas.
  2. Reoriente la antena que recibe la señal del radio o de la televisión.
  3. Relocalicé el microondas con respecto al receptor de señal.
  4. Mueva el microondas lejos del receptor de señal.
  5. Enchufe el horno de microondas en una toma diferente de forma que el horno de microondas y el receptor de señal se encuentran en diferentes ramas circuitos.

## SEGURIDAD

1. El horno debe estar sobre una superficie nivelada.
2. El plato giratorio y el soporte del rodillo giratorio deben estar en el horno durante la cocción. Coloque los utensilios de cocina con cuidado en el plato giratorio y manipúlelos con cuidado para evitar posibles roturas.
3. El uso incorrecto de la fuente para dorar puede hacer que se rompa el plato giratorio.
4. Use solo el tamaño de bolsa especificado cuando use Palomitas de Maíz de acceso directo.
5. El horno tiene varios interruptores de seguridad incorporados para garantizar que la alimentación permanezca apagada cuando la puerta está abierta. No manipule estos interruptores.
6. No opere el horno de microondas vacío. Operando el horno sin alimentos ni alimentos es extremadamente bajo en humedad, puede causar incendios, carbonización o chispas.

7. No cocine el tocino directamente sobre el plato giratorio. Esto puede generar un calentamiento local excesivo del plato giratorio u puede provocar que se rompa.
8. No caliente biberones o alimentos para bebés en el horno de microondas.
9. No caliente recipientes de cuello estrecho, como botellas de jarabe.
10. No intente freír en su horno de microondas.
11. No intente enlatar en su hogar contenido calentado en este microondas, ya que es imposible estar seguro que todos los contenidos de la jarra han alcanzado la temperatura de ebullición.
12. No utilice este horno de microondas para fines comerciales. Este horno de microondas está hecho sólo para uso doméstico.
13. Para evitar el retraso en la ebullición eruptiva de líquidos y bebidas calientes revuelva el líquido antes de colocar el recipiente en el horno y nuevamente a la mitad de la cocción. Deje reposar en el horno por un corto tiempo y revuelva nuevamente antes de retirar el recipiente.
14. Use con cuidado al cocinar alimentos en el horno de microondas para evitar que se quemen debido a cocción excesiva.
15. Cuando el aparato se opera en modo combinado, los niños solo deben usar el horno bajo supervisión adulta debido a las temperaturas generadas.
16. El hecho de no mantener el horno en condiciones de limpieza podría ocasionar un deterioro que podría afectar negativamente la vida útil del aparato y posiblemente resulte en una situación peligrosa.

## UTENSILIOS

### **PRECAUCIÓN** - Peligro de lesiones

Los utensilios bien cerrados podrían explotar. Los recipientes cerrados deben abrirse y las bolsas de plástico deben perforarse antes de cocinar.

Consulte las instrucciones en "Materiales que puede usar en el horno microondas o que se deben evitar en el horno microondas."

Si hay ciertos utensilios no metálicos que no son seguros, si tiene dudas puede probar el utensilio en cuestión con el siguiente procedimiento.

### Prueba utensilio

1. Llenar un recipiente apto para microondas con 1 taza de agua fría (250 ml), junto con el utensilio en cuestión.
2. Cocine a potencia máxima durante 1 minuto.
3. Siente con cuidado el utensilio. Si el utensilio vacío está caliente, no lo use para cocinar con microondas.
4. No exceda el tiempo de cocción de 1 minuto.

### MATERIALES QUE SE PUEDEN UTILIZAR EN EL HORNO DE MICROONDAS

Utensilios	Observaciones
El papel de aluminio	Solamente para cubrir. Piezas lisas y pequeñas se pueden utilizar para cubrir las partes delgadas de carne o pollo para evitar la cocción excesiva. Se podría doblar si el aluminio es demasiado cerca de las paredes del horno. La lámina debe de estar al menos a 1 pulgada (2,5 cm ) de distancia de las paredes del horno.
Plato para dorar	Siga las instrucciones del fabricante *. La parte inferior del plato para dorar debe de estar al menos 3/16 pulgadas (5 mm) por encima de la mesa giratoria. El uso incorrecto puede provocar su rotura.
Vajillas	Apto para microondas solamente. Siga las instrucciones del fabricante. No utilice vajilla agrietada o astillada.
Envase de vidrio	Siempre retire la tapa. Use solamente para calentar alimentos hasta que estén templados. La mayoría de los tarros de cristal no resisten el calor y se puede romper.
Cristalería	Artículos de vidrio a prueba de calor sólo en el horno. Asegúrese de que no hay adornos metálicos. No utilice piezas rotas o astilladas.
Bolsas de cocina para horno	Siga las instrucciones del fabricante*. No cierre con el lazo de metal. Haga ranuras para permitir que escape el vapor.

Utensilios	Observaciones
Platos y vasos de papel	Utilizar para cocinar / calentar por periodos cortos solamente. No deje el horno desatendido mientras se cocina.
Toallas de papel	Use para envolver los alimentos para recalentar y absorber la grasa. Utilizar con supervisión por un corto plazo cocinar solamente.
Papel pergamino	Utilizar como una tapa para evitar salpicaduras o una envoltura para cocer al vapor.
Plástico	Apto para microondas solamente. Siga las instrucciones del fabricante *. Debe tener una etiqueta que diga "seguro para microondas". Algunos recipientes de plástico se ablandan, como la comida en el interior se calienta. "Bolsas de hervir" herméticamente cerradas deben perforarse o contener una ventilación.
Plástico adhesivo	Apto para microondas solamente. Use para envolver los alimentos durante la cocción para retener humedad. No permita que el plástico toque los alimentos
Termómetros	Apto para microondas solamente (termómetros de carne y los termómetros de caramelo).
El papel de cera	Utilice como cubierta para prevenir salpicaduras y retener la humedad

## MATERIALES QUE DEBEN EVITARSE EN EL HORNO DE MICROONDAS

Utensilios	Observaciones
Bandeja de aluminio	Puede ocasionar chispas. Transferir la comida en el plato apto para microondas
Cartón para alimentos con mango metálico	Puede ocasionar chispas. Transferir la comida en el plato apto para microondas
De metal o metal recortado en utensilios	El metal es un escudo contra la energía de microondas. Los adornos de metal pueden causar chispas
Ataduras de alambre de metal	Puede ocasionar chispas y podría provocar un incendio en el horno
Bolsas de papel	Podrían causar un incendio en el horno
Espuma de Plástico	Espuma de plástico se puede derretir o contaminar el líquido o comida que este en su interior cuando se expone a alta temperatura.
Madera	La madera se seca cuando se usa en el horno de microondas y puede dividirse o resquebrajarse

## CONFIGURACIÓN DE SU HORNO

### Nombres de piezas y accesorios del horno

Retire el horno y todos los materiales de la caja y la cavidad del horno.

Su horno viene con los siguientes accesorios:

- Bandeja de vidrio 1
- Conjunto de anillo de la placa giratoria 1
- Manual de instrucciones 1
  - A. Panel de control
  - B. Eje del plato giratorio
  - C. Anillo de ensamble del plato giratorio
  - D. Plato Giratorio
  - E. Ventana
  - F. Montaje de la puerta
  - G. Sistema de cierre de seguridad

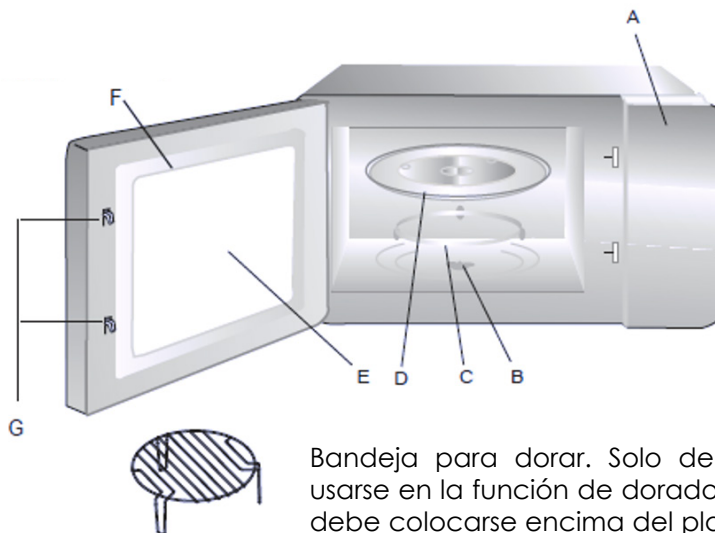

Bandeja para dorar. Solo debe usarse en la función de dorador y debe colocarse encima del plato giratorio.

### INSTALACIÓN DE LA PLACA GIRATORIA:

- a.** Nunca coloque la bandeja de vidrio al revés. La bandeja de vidrio nunca debe ser restringida.
- b.** Tanto la bandeja de vidrio y la plataforma giratoria. Siempre se utilizará durante la cocción.
- c.** Todos los alimentos y envases de alimentos se colocan siempre en la bandeja de vidrio durante la cocción.
- d.** Si existen grietas en la bandeja de vidrio o conjunto de anillo con plato giratorio se rompe, póngase en contacto con su distribuidor autorizado más cercano centrar.

Cubo (parte inferior)

Bandeja de Vidrio

Eje de la placa giratoria

Conjunto de anillo de la placa giratoria



## INSTALACIÓN

Retire todo el material de embalaje y accesorios.

Examine el horno en busca de daños tales como abolladuras o puerta rota. No instale si el horno está dañado.

Gabinete: Retire cualquier película protectora que se encuentre en la superficie del gabinete del horno de microondas. No retire la cubierta de mica de color marrón claro que está unida a la cavidad del horno para proteger el magnetrón.

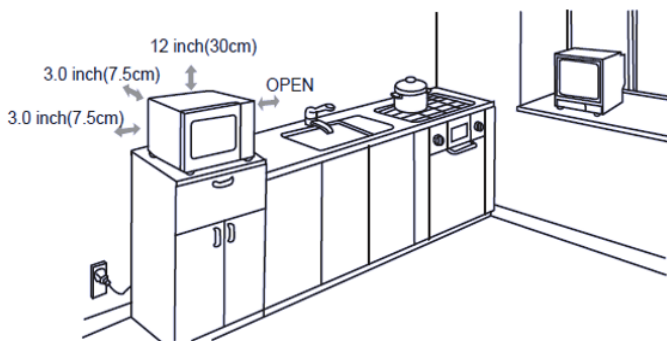

1. Seleccione una superficie plana que proporcione suficiente espacio abierto para la apertura de las rejillas de ventilación y / o salida.

Un espacio mínimo de 3,0 pulgadas se requiere (7,5 cm ) entre el horno y las paredes adyacentes . Un lado debe estar abierto.

( 1 ) El espacio libre mínimo es de 12 pulgadas ( 30 cm ) por encima del horno.

( 2 ) No retire las patas de la parte inferior del horno .

( 3 ) El bloqueo de las aberturas de entrada y / o salida puede dañar el horno.

( 4 ) Coloque el horno lo más lejos posible de aparatos de radio y televisión. El funcionamiento del horno de microondas puede causar interferencias en la recepción de radio o la televisión.

2. Enchufe el horno de microondas en un enchufe de pared estándar de la casa. Asegúrese que el voltaje y la frecuencia sea la misma que el voltaje y la frecuencia en la etiqueta.

**ADVERTENCIA:** No instale el horno sobre una cubierta de estufa u otro aparato que produzca calor. Si se instala cerca o encima de un fuente de fuego, el horno podría dañarse y la garantía sería anulada.

## 1. OPERACIÓN

<b>Nivel</b>	10	9	8	7	6	5	4	3	2	1
<b>Potencia</b>	100%	90%	80%	70%	60%	50%	40%	30%	20%	10%
<b>panel</b>	PL10	PL9	PL8	PL7	PL6	PL5	PL4	PL3	PL2	PL1

## 2. CONFIGURACIÓN DE RELOJ

- (1) Pulse el botón " reloj " una vez , "00:00 " se mostrará .
- (2) Pulse las teclas numéricas e introduzca la hora actual. Por ejemplo, el tiempo es 12:10, por favor presione " 1,2,1,0 " a su vez .
- (3) Pulse el botón " reloj " para finalizar el ajuste del reloj . " : " Parpadeará y el reloj será iluminara. .
- (4) Si la entrada de los números no están dentro del intervalo de 1: 00--12 : 59 , el ajuste será inválido hasta que ponga una entrada de números.

### Nota :

- (1) En el proceso de ajuste del reloj, si se pulsa el botón " PARAR / cancelar " o sino hay ninguna operación dentro de 1 minuto , el horno se vuelve a la configuración anterior automáticamente.
- (2) Si el reloj debe ser reajustado , por favor, repita el paso 1 al paso 3 .

## 3. TEMPORIZADOR DE COCINA

- (1) Presione "tiempo de cocción" una vez, en la pantalla dirá "00:00".
- (2) Presione el número de teclas que desea calentar su comida; La cantidad máxima de minutos es de 99 minutos y 99 segundos.
- (3) Presione "Poder" una vez, y en la pantalla aparecerá "PL10". El poder por defecto es 100% de poder. Ahora puede presionar las teclas para ajustar el nivel de poder.
- (4) Presione "Empezar/+30 seg" para empezar a cocinar.

Ejemplo: para cocinar la comida a un 50% del poder del microondas por 15 minutos.

a- Presione "Tiempo de cocción" una vez y se mostrara "00:00"

- b-** Presione "1", "5", "0", "0" en ese orden.
- c-** Presione "Poder" una vez, luego presione "5" para seleccionar 50% del poder del microondas.
- d-** Presione "Empezar/+30seg" para empezar a cocinar.

**Nota :**

- 1 )** En el proceso de configuración, si se pulsa el botón " PARAR / cancelar " o si hay ninguna operación durante 1 minuto, el horno volverá a la antigua configuración automáticamente.
- 2 )** Se puede omitir el paso de la " c" y cocinar con la potencia de microondas 100 % .

## 4. COCINAR EN EL MICROONDAS

- (1)** Presione "Time Cook" una vez, la pantalla mostrará "00:00".
- (2)** Presione las teclas numéricas para ingresar el tiempo de cocción. El tiempo máximo de cocción es de 99 minutos y 99 segundos.
- (3)** Presione "Power" una vez, la pantalla mostrará "PL10". La potencia por defecto es 100% de potencia. Ahora puede presionar las teclas numéricas para ajustar el nivel de potencia.
- (4)** Presione "START / + 30SEC". para empezar a cocinar.

Ejemplo: cocinar los alimentos con un 50% de potencia de microondas durante 15 minutos.

- a.** Presiona "Time Cook" una vez. Se muestra "00:00".
- b.** Presione "1", "5", "0", "0" en orden.
- c.** Presione "Power" una vez, luego presione "5" para seleccionar 50% de potencia de microondas.
- re.** Presione "START / + 30SEC". para empezar a cocinar.

**Nota: 1)** En el proceso de configuración, si "STOP / C no funciona en 1 minuto, el horno volverá automáticamente a la configuración anterior.

- 2)** Si se selecciona "PLO", el horno funcionará con ventilador sin energía. Puede utilizar este nivel para eliminar el olor del horno.
- 3)** Durante la cocción en microondas, se puede presionar "Power" para cambiar la energía que necesita.

Después de presionar el botón de encendido, el poder actual parpadea durante 3 segundos, puede presionar el botón numérico para cambiar el poder. El horno funcionará con la potencia seleccionada durante el tiempo de descanso.

## 5. COCINAR A LA PARRILLA / DORADOR

- (1)** En estado de espera, cocinar rápidamente en el nivel de potencia del 100 % con el tiempo de cocción de 30 segundos puede iniciarse presionando " EMPEZAR / 30 seg + ". Cada vez que se pulsa el botón se le añaden 30 segundos al tiempo de cocción. El tiempo máximo de cocción es de 99 minutos y 99 segundos.
- (2)** En estado de espera , presione los botones numéricos para ajustar el tiempo de cocción después de pulsar " Tiempo de cocción " , a continuación, pulse " EMPEZAR / 30 seg + " para empezar la cocción en el nivel de potencia del 100 % .

**Nota :** durante la cocción por microondas o el tiempo de descongelación el tiempo se puede añadir pulsando " EMPEZAR / 30 seg + " botón.

## 6. COMBINACIÓN DE COCCIÓN (MICROONDAS + PARRILLA)

- (1)** Presione el botón "Parrilla / Combo" dos veces o tres veces para elegir "Combinación 1" (55% microondas + 45% parrilla) o "Combinación 2" (36% microondas + 64% parrilla), la pantalla mostrará "C- 1 "o" C-2 ".
- (2)** Establezca el tiempo de cocción, el tiempo máximo de cocción es de 99 minutos y 99 segundos.

Ejemplo: Ajuste 12 minutos 50 segundos, presione "1", "2", "5", "0" en orden.

- (3)** Presione "START / + 30SEC." Para comenzar a cocinar. El tiempo de cocción se reduce.

Función	Pantalla	Potencia del Microondas	Potencia del Dorador
Combi.1	C-1	55%	45%
Combi.2	C-2	36%	64%

## COCINA RÁPIDA

- (1)** En el estado de espera, la cocción instantánea al 100% del nivel de potencia puede iniciarse seleccionando un tiempo de cocción de 1 a 6 minutos presionando los botones numéricos 1 a 6. Presione "START / + 30SEC". Para aumentar el tiempo de cocción. El tiempo máximo de cocción es de 99 minutos y 99 segundos.
- (2)** En estado de espera, se puede iniciar la cocción instantánea al 100% del nivel de potencia con un tiempo

## 7. FUNCIÓN DE TIEMPO DE DESCONGELACIÓN

de cocción de 30 segundos presionando "START / + 30SEC". Cada vez que presione el mismo botón aumentará el tiempo de cocción en 30 segundos. El tiempo máximo de cocción es de 99 minutos y 99 segundos.

**(3)** Después de presionar "Time Cook" y se selecciona el tiempo de cocción, presione "START / + 30SEC". Para comenzar a cocinar con potencia de microondas completa.

**Nota:** Durante la cocción en microondas y el descongelamiento por tiempo, se puede agregar tiempo presionando "START / 30SEC". botón.

## 8. FUNCIÓN DE DESCONGELAMIENTO POR PESO

**(1)** Presione "W.T. / T"

**(2)** Presione los botones numéricos para ingresar el peso a descongelar. Ingrese el peso entre 4 ~ 100 Oz

**(3)** Si la entrada de peso no está dentro de 4 ~ 100 Oz, la entrada no será válida.

**(4)** Presione "START / + 30SEC." Para iniciar la descongelación y se mostrará el tiempo de cocción restante.

## 9. FUNCIÓN DE DESCONGELAMIENTO DE TIEMPO

**(1)** Presione "W.T. / Time Defrost" dos veces, la pantalla mostrará "dEF2".

**(2)** Presione los botones numéricos para ingresar el tiempo de descongelación. El rango de tiempo efectivo es 0: 01 ~ 99: 99

**(3)** La potencia de microondas predeterminada es el nivel de potencia 3. Si desea cambiar el nivel de potencia, presione "Potencia" una vez, y la pantalla mostrará "PL 3", luego presione el teclado numérico del nivel de potencia que desea.

**(4)** Presione "START / + 30SEC." Para iniciar la descongelación. Se mostrará el tiempo de cocción restante.

## 10. PALOMITAS DE MAÍZ

**a)** Presione "Popcorn" o "Palomitas" repetidamente hasta que aparezca el número que desea en la pantalla, "1.75", "3.0", "3.5" Oz se mostrará en orden.

Por ejemplo, presione "Popcorn" una vez, aparece "1.75".

**b)** Presione "START / + 30 SEC". Para cocinar, el zumbador suena una vez. Cuando finalice la cocción, el zumbador sonará cinco veces y luego volverá al estado de espera.

## 11. PAPAS

**a)** Presione "Papa" repetidamente hasta que aparezca el número que desea en la pantalla, "1", "2", "3" se mostrará en orden.

JUEGO "1": 1 papa (aproximadamente 230 gramos)

JUEGOS "2": 2 papas (aproximadamente 460 gramos)

JUEGOS "3": 3 papas (aproximadamente 690 gramos)

Por ejemplo, presiona "Papa" una vez, aparece "1".

**b)** Presione "START / + 30 SEC". Para cocinar, el zumbador suena una vez. Cuando finaliza la cocción, el zumbador suena cinco veces y luego vuelve al estado de espera.

## 12. VEGETALES CONGELADOS

**a)** Presione "Vegetales congelados" varias veces hasta que aparezca el número que desea en la pantalla, "4.0", "8.0", "16.0" Se mostrará Oz en orden.

Por ejemplo, presione "Verduras congeladas" una vez, aparece "4.0".

**b)** Presione "START / + 30 SEC". Para cocinar, el zumbador suena una vez. Cuando finaliza la cocción, el zumbador suena cinco veces y luego vuelve al estado de espera.

## 13. BEBIDAS

**a)** Presione "Bebida" varias veces hasta que aparezca el número que desea en el la pantalla, "1", "2", "3" se mostrará en orden. Una taza es de unos 120 ml.

Por ejemplo, presione "Bebida" una vez, aparece "1".

**b)** Presione "START / + 30 SEC". Para cocinar, el zumbador suena una vez. Cuando finaliza la cocción, el zumbador suena cinco veces y luego vuelve al estado de espera.

## 14. FUNCIÓN DE LA CARNE

### A. menú de pollo

**a)** Presione "Carne" una vez para elegir el menú de pollo, se muestra "CHIC".

**b)** Presione "START / + 30 SEC." para confirmar el menú. Se muestra "14.0".

**c)** Sigue presionando "Carne" para elegir el peso del pollo. Se puede seleccionar "22.0", "30.0", "38.0" o "46.0" Oz.

**d)** Presione "START / + 30 SEC". Para cocinar, el zumbador suena una vez. Cuando finaliza la cocción, el zumbador suena cinco veces y luego vuelve al estado de espera.

### B. menú de carne

**a)** Presione "Carne" dos veces para elegir el menú de carne, se muestra "BEEF".

**b)** Presione "START / + 30 SEC." para confirmar el menú. Se muestra "12.0".

**c)** Sigue presionando "Carne" para elegir el peso de la carne. Se puede seleccionar "19.0", "26.0", "33.0" o "40.0" Oz.

**d)** Presione "START / + 30 SEC". Para cocinar, el zumbador suena una vez. Cuando finaliza la cocción, el zumbador suena cinco veces y luego vuelve al estado de espera.

### C. Menú De Cerdo

**a)** Presione "Carne" tercero para elegir el menú, se muestra "PO".

**b)** Presione "START / + 30 SEC." para confirmar el menú. Se muestra "6.0".

**c)** Sigue presionando "Carne" para elegir el peso del cerdo. Se puede seleccionar "11.0", "16.0", "21.0" o "26.0" Oz.

**d)** Presione "START / + 30 SEC". Para cocinar, el zumbador suena una vez. Cuando finaliza la cocción, el zumbador suena cinco veces y luego vuelve al estado de espera.

## 15. CENA

**a)** Presione "Dinner Plate" repetidamente hasta que aparezca el número que desea en la pantalla, "9.0", "12.0", "18.0" Oz se mostrará en orden.

Por ejemplo, presione la tecla "Placa de cena" una vez que aparezca "9.0".

**b)** Presione "START / + 30 SEC". Para cocinar, el zumbador suena una vez. Cuando finaliza la cocción, el zumbador suena cinco veces y luego vuelve al estado de espera.

## 16. PIZZA CONGELADA

**a)** Presione "Pizza congelada" varias veces hasta que aparezca el número que desea en la pantalla, "4.0", "8.0", "14.0" Se mostrará Oz en orden ".

Por ejemplo, presione "Frozen Pizza" una vez, aparece "4.0".

**b)** Presione "START / + 30 SEC". Para cocinar, el zumbador suena una vez. Cuando finaliza la cocción, el zumbador suena cinco veces y luego vuelve al estado de espera.

## 17. COCINA MULTIETAPA

Como máximo se pueden configurar 2 etapas para cocinar. En la cocción en varias etapas, si una etapa se está descongelando, la descongelación se colocará en la primera etapa automáticamente.

**Nota:** la cocción automática no puede funcionar en la cocción de etapas múltiples.

Ejemplo: si desea cocinar con un 80% de potencia de microondas durante 5 minutos + 60% de energía de microondas durante 10 minutos. Los pasos de cocción son los siguientes:

- (1) Presione "Time Cook" una vez, luego presione "5", "0", "0" para ajustar el tiempo de cocción;
- (2) Presione "Power" una vez, luego presione "8" para seleccionar 80% de potencia de microondas.
- (3) Presione "Time cook" una vez, luego presione "1", "0", "0", "0", para ajustar el tiempo de cocción;
- (4) Presione "Power" una vez, luego presione "6" para seleccionar 60 % de potencia del microondas.
- (5) Presione "START / + 30SEC" para comenzar a cocinar.

## 18. FUNCIÓN DE BLOQUEO PARA NIÑOS

Bloqueo: en el estado de espera, presione "Parar / Borrar" durante 3 segundos, habrá un "pitido" largo que indica que ingresó al estado de bloqueo para niños; mientras tanto, se mostrará la pantalla .

Bloqueo al salir: en estado bloqueado, presione "STOP / Clear" durante 3 segundos, habrá un "pitido" largo que indica que el bloqueo se ha liberado.

## 19. FUNCIÓN DE MEMORIA

- (1)** Presione "O / Memoria" para elegir el procedimiento de la memoria 1-3. La pantalla mostrará 1, 2, 3
- (2)** Si se ha establecido el procedimiento, presione START / + 30 SEC. para usarlo. Si no, continúe configurando el procedimiento. Solo se pueden configurar una o dos etapas.
- (3)** Después de finalizar la configuración, presione "START / +30 SEC". Una vez para guardar el procedimiento. Si presiona START / + 30 SEC. nuevamente, comenzará a cocinar.

### Ejemplo:

Para configurar el siguiente procedimiento como la segunda memoria, que es la memoria 2

Para cocinar los alimentos con 80% de potencia de microondas durante 3 minutos y 20 segundos. Los pasos son como sigue:

- a.** En estado de espera, presione "O / Memory" dos veces, deje de presionar hasta que la pantalla muestre "2".
- b.** Presione "Time Cook" una vez, luego presione "3", "2", "0" en orden.
- c.** Presione "Power" una vez, se muestra "PL10", luego presione "8" y se muestra "PL8".
- d.** Presione "START / + 30 SEC". para guardar el ajuste. El zumbador suena una vez y se muestra "2" en la pantalla. Si presiona "START / + 30SEC". de nuevo, el procedimiento se guardará como la memoria 2 y se operará.
- e.** Si desea ejecutar el procedimiento guardado, en estado de espera, presione "Memoria" dos veces, la pantalla muestra "2", luego presione "INICIO / + 30 SEC". para correr

## 20. FUNCIÓN DE CONSULTA DE POTENCIA

- (1) En estado de cocción, presione "Reloj / Temporizador", la pantalla mostrará el reloj durante 3 segundos.
- (2) En el estado de cocción con microondas, presione "Encender" o "Power" para preguntar microondas el estado de la potencia. Se mostrará el nivel de potencia y la potencia de microondas actual. Después de tres segundos, el horno volverá al estado anterior. En el estado de múltiples etapas, la forma de consulta se puede hacer de la misma manera que la anterior.

## 21. FINAL DE COCCIÓN RECORDANDO FUNCIÓN

Cuando finaliza la cocción, el zumbador emitirá 5 "bips" para alertar al usuario de que la cocción ha finalizado

## 22. OTRAS ESPECIFICACIONES

- (1) En el estado de espera, si el tubo digital del reloj configurado muestra la hora actual, el icono ":" parpadeará; de lo contrario, muestra "0:00"
- (2). Al configurar el estado de la función, la pantalla muestra el estado de la configuración o el estado de pausa correspondiente.
- (3) En estado de trabajo o pausa, la pantalla muestra el tiempo de cocción adicional.

## MANTENIMIENTO

### Solución de problemas.

Compruebe su problema mediante el uso de la siguiente tabla e intente probar las soluciones para cada problema. Si el horno de microondas aún no funciona correctamente, póngase en contacto con el centro de servicio autorizado más cercano.

Problema	Causa Posible	Posibles Remedios
El horno no inicia	<ul style="list-style-type: none"> <li>a. El cable no está conectado.</li> <li>b. La puerta está abierta</li> <li>c. La configuración de operación está mal</li> </ul>	<ul style="list-style-type: none"> <li>a. Conecte en el enchufe</li> <li>b. Cierre la puerta y vuélvalo a intentar.</li> <li>c. Lea las instrucciones</li> </ul>
Chispas o flamas	<ul style="list-style-type: none"> <li>a. Materiales a evadir en el uso del microondas.</li> <li>b. El horno está operando vacío.</li> <li>c. Hay material de comida esparcidos en la cavidad del horno.</li> </ul>	<ul style="list-style-type: none"> <li>a. Use elementos que sean para uso en el microondas.</li> <li>b. No operar con el horno vacío.</li> <li>c. Limpie la cavidad del horno con una toalla húmeda.</li> </ul>
Comida cocinada dispareja	<ul style="list-style-type: none"> <li>a. Materiales a evadir cuando este en uso.</li> <li>b. La comida no está descongelada completamente.</li> <li>El tiempo de cocción, el nivel de poder no es el apropiado.</li> <li>d. La comida no esta no está volteada o gotea</li> </ul>	<ul style="list-style-type: none"> <li>a. Use elementos solo aptos para el microondas.</li> <li>b. Descongele completamente la comida</li> <li>c. Use el tiempo correcto de cocción y el poder correcto.</li> <li>d. Voltee o remueva la humedad.</li> </ul>
Comida sobre cocinada	<ul style="list-style-type: none"> <li>Tiempo de cocción, el nivel poder no es el correcto.</li> </ul>	<ul style="list-style-type: none"> <li>Use correctamente el tiempo de cocción y el nivel de poder.</li> </ul>
Comida sin cocinar	<ul style="list-style-type: none"> <li>a. Materiales a evadir cuando este en uso.</li> <li>b. La comida no está descongelada completamente.</li> <li>El tiempo de cocción, el nivel de poder no es el apropiado.</li> <li>d. La comida no esta no está volteada o gotea</li> </ul>	<ul style="list-style-type: none"> <li>a. Use elementos solo aptos para el microondas.</li> <li>b. Descongele completamente la comida</li> <li>c. Use el tiempo correcto de cocción y el poder correcto.</li> <li>d. Voltee o remueva la humedad.</li> </ul>
Descongelamiento inapropiado	<ul style="list-style-type: none"> <li>a. Materiales a evadir cuando este en uso.</li> <li>b. Tiempo de cocción, el nivel poder no es el correcto.</li> <li>c. La comida no esta no está volteada o gotea</li> </ul>	<ul style="list-style-type: none"> <li>a. Use elementos solo aptos para el microondas.</li> <li>b. Use correctamente el tiempo de cocción y el nivel de poder.</li> <li>c. Voltee o remueva la humedad.</li> </ul>

Read these instructions carefully before using your microwave oven, and keep it carefully. If you follow the instructions, your oven will provide you with many years of good service.

### **SAVE THESE INSTRUCTIONS CAREFULLY**

#### PRECAUTIONS TO AVOID POSSIBLE EXPOSURE TO EXCESSIVE MICROWAVE ENERGY

**(A)** Do not attempt to operate this oven with the door open since open-door operation can result in harmful exposure to microwave energy.

It is important not to defeat or tamper with the safety interlocks.

**(B)** Do not place any object between the oven front face and the door or allows soil or cleaner residue to accumulate on sealing surfaces.

**(C)** Do not operate the oven if it is damaged. It is particularly important that the oven door close properly and that there is no damage to the:

- (1)** DOOR (bent)
- (2)** HINGES AND LATCHES (broken or loosened)
- (3)** DOOR SEALS AND SEALING SURFACES

**(D)** The oven should not be adjusted or repaired by anyone except properly qualified service personnel.

### **IMPORTANT SAFETY INSTRUCTIONS**

When using electrical appliances basic safety precautions should be followed, including the following:

WARNING - To reduce the risk of burns, electric shock, fire, injury to persons or exposure to excessive microwave energy:

1. Read all instructions before using the appliance.
2. Read and follow the specific: "PRECAUTIONS TO AVOID POSSIBLE EXPOSURE TO EXCESSIVE MICROWAVE ENERGY" found on page 2.
3. This appliance must be grounded. Connect only to properly grounded outlet. See "GROUNDING INSTRUCTIONS" found on page 5.
4. Install or locate this appliance only in accordance with the provided installation instructions.

5. Install or locate this appliance only in accordance with the provided installation instructions.
6. Some products such as whole eggs and sealed containers - for example, closed glass jars - are able to explode and should not be heated in this oven.
7. Use this appliance only for its intended use as described in the manual. Do not use corrosive chemicals or vapors in this appliance. This type of oven is specifically designed to heat, cook or dry food. It is not designed for industrial or laboratory use.
8. As with any appliance, close supervision is necessary when used by children.
9. Do not operate this appliance if it has a damaged cord or plug, if it is not working properly, or if it has been damaged or dropped.
10. This appliance should be serviced only by qualified service personnel. Contact nearest authorized service facility for examination, repair, or adjustment.
11. Do not cover or block any openings on the appliance.  
Do not store this appliance outdoors. Do not use this product near water - for example, near a kitchen sink, in a wet basement, near a swimming pool, or similar location.
12. Do not immerse cord or plug in water.
13. Keep cord away from heated surface.
14. Do not let cord hang over edge of table or counter.
15. When cleaning surfaces of door and oven that comes together on closing the door, use only mild, nonabrasive soaps, or detergent applied with a sponge or soft cloth.
16. To reduce the risk of fire in the oven cavity:
  - 1) No sobre cocine la comida. Cuidadosamente atienda el aparato cuando tenga papel, plástico u otro material combustible.  
combustible materials are placed inside the oven to facilitate cooking.
  - 2). Remove wire twist-ties from paper or plastic bag before placing bag in oven.
  - 3). If material inside of the oven ignite, keep oven door closed, turn oven off, and disconnect the power cord, or shut off power at the fuse or circuit breaker panel.
  - 4). Do not use the cavity for storage purposes. Do not leave paper products, cooking utensils, or food in the cavity when not in use.
17. Liquids, such as water, coffee, or tea are able to be overheated beyond the boiling point without appearing to be boiling. Visible bubbling or boiling when the container is removed from the microwave oven is not always present.

**THIS COULD RESULT IN VERY HOT LIQUID SUDDENLY BOILING OVER WHEN THE CONTAINER IS DISTURBED OR A UTENSIL IS INSERTED INTO THE LIQUID.**

To reduce the risk of injury to persons:

- 1) Do not overheat the liquid.
- 2) Stir the liquid both before and halfway through heating it.
- 3) Do not use straight-sided containers with narrow necks.
- 4) After heating, allow the container to stand in the microwave oven for a short time before removing the container.
- 5) Use extreme care when inserting a spoon or other utensil into the container.

**SAVE THESE INSTRUCTIONS**

**GROUNDING INSTRUCTIONS**

This appliance must be grounded. In the event of an electrical short circuit, grounding reduces the risk of electric shock by providing an escape wire for the electric current. This appliance is equipped with a cord having a grounding wire with a grounding plug. The plug must be plugged into an outlet that is properly installed and grounded.

**WARNING:** Improper use of the grounding can result in a risk of electric shock.

Consult a qualified electrician or serviceman if the grounding instructions are not completely understood, or if doubt exists as to whether the appliance is properly grounded. If it is necessary to use an extension cord, use only a 3-wire extension cord that has a 3-blade grounded plug, and 3-slot receptacle that will accept the plug on the appliance. The marked rating of the extension cord shall be equal to or greater than the electrical rating of the appliance.

**DANGER - Electric Shock Hazard**

Touching some of the internal components can cause serious personal injury or death. Do not disassemble this appliance.

**WARNING - Electric Shock Hazard**

Improper use of the grounding can result in electric shock. Do not plug into an outlet until appliance is properly installed and grounded.

1. A short power-supply cord is provided to reduce the risks resulting from becoming entangled in or tripping over a longer cord.

2. Longer cord sets or extension cords are available and may be used if care is exercised in their use.
3. If a long cord or extension cord is used:
  - 1) The marked electrical rating of the cord set or extension cord should be at least as great as the electrical rating of the appliance.
  - 2) The extension cord must be a grounding-type 3-wire cord.
  - 3) The longer cord should be arranged so that it will not drape over the counter top or tabletop where it can be pulled on by children or tripped over unintentionally.

## RADIO INTERFERENCE

1. Operation of the microwave oven may cause interference to your radio, TV or similar equipment.
2. When there is interference, it may be reduced or eliminated by taking the following measures:
  - 1) Clean door and sealing surface of the oven
  - 2) Reorient the receiving antenna of radio or television.
  - 3) Relocate the microwave oven with respect to the receiver.
  - 4) Move the microwave oven away from the receiver.
  - 5) Plug the microwave oven into a different outlet so that microwave oven and receiver are on different branch circuits.

## SAFETY

1. The oven must be on a leveled surface.
2. The turntable and turntable roller rest must be in the oven during cooking. Place the cookware gently on the turntable and handle it carefully to avoid possible breakage.
3. Incorrect use of browning dish may cause the turntable to break.
4. Use only the specified bag size when using Direct Access Popcorn.
5. The oven has several built-in safety switches to ensure that the power remains off when the door is open. Do not tamper with these switches.
6. Do not operate the microwave oven empty. Operating the oven with no food or food that is extremely low in moisture can cause fire, charring or sparking.
7. Do not cook bacon directly on the turntable. Excessive local heating of the turntable may cause the turntable to break.
8. Do not heat baby bottles or baby food in the microwave oven. Uneven heating may occur and could cause physical injury.
9. Do not heat narrow-necked containers, such as syrup bottles.
10. Do not attempt to deep-fry in your microwave oven.
11. Do not attempt home canning in this microwave oven, as it is impossible to be sur all contents of the jar have reached boiling temperature.
12. Do not use this microwave oven for commercial purpose. This microwave oven is made for household use only.
13. To prevent delayed eruptive boiling of hot liquids and beverages or scalding yourself, stir liquid before placing the container in the oven and again halfway through cooking time. Let stand in the oven for a short time and stir again before removing the container.
14. Use carefully when cooking food in the microwave oven to avoid burning due to excessive cooking.
15. When the appliance is operated in the combination mode, children should only use the oven under adult supervision due to the temperatures generated.
16. Failure to maintain the oven in a clean condition could lead to deterioration that could adversely affect the life of the appliance and possibly result in a hazardous situation.

## UTENSILS

### CAUTION - Personal Injury Hazard

Tightly-closed utensils could explode. Closed containers should be opened and plastic pouches should be pierced before cooking.

See the instructions on "Materials you can use in microwave oven or to be avoided in microwave oven."

There may be certain non-metallic utensils that are not safe to use for microwaving. If in doubt, you can test the utensil in question following the procedure below

### Utensil Test:

1. Fill a microwave-safe container with 1 cup of cold water (250ml) along with the utensil in question.
2. Cook on maximum power for 1 minute.
3. Carefully feel the utensil. If the empty utensil is warm, do not use it for microwave cooking.
4. Do not exceed 1 minute cooking time.

## MATERIALS YOU CAN USE IN MICROWAVE OVEN

Utensils	Remarks
Aluminum foil	Shielding only. Small smooth pieces can be used to cover thin parts of meat or poultry to prevent overcooking. Arcing can occur if foil is too close to oven walls. The foil should be at least 1 inch (2.5cm) away from oven walls.
Browning dish	Follow manufacturer* instructions. The bottom of browning dish must be at least 3/16 inch (5mm) above the turntable. Incorrect usage may cause the turntable to break.
Dinnerware	Microwave-safe only. Follow manufacturer's instructions. Do not use cracked or chipped dishes.
Glass jars	Always remove lid. Use only to heat food until just warm. Most glass jars are not heat resistant and may break.
Glassware	Heat-resistant oven glassware only. Make sure there is no metallic trim. Do not use cracked or chipped dishes.
Oven cooking bags	Follow manufacturer* instructions. Do not close with metal tie. Make slits to allow steam to escape.

Utensils	Remarks
Paper plates and cups	Use for short-term cooking/warming only. Do not leave oven unattended while cooking.
Paper towels	Use to cover food for reheating and absorbing fat. Use with supervision for a short-term cooking only.
Parchment paper	Use as a cover to prevent splattering or a wrap for steaming
Plastic	Microwave-safe only. Follow the manufacturer* instructions. Should be labeled "Microwave Safe". Some plastic containers soften, as the food inside gets hot. "Boiling bags" and tightly closed plastic bags should be slit, pierced or vented as directed by package.
Plastic wrap	Microwave-safe only. Use to cover food during cooking to retain moisture. Do not allow plastic wrap to touch food.
Thermometers	Microwave-safe only (meat and candy thermometers).
Wax paper	Use as a cover to prevent splattering and retain moisture.

## MATERIALS TO BE AVOIDED IN MICROWAVE OVEN

Utensils	Remarks
Aluminum tray	May cause arcing. Transfer food into microwave-safe dish.
Food carton with metal handle	May cause arcing. Transfer food into microwave-safe dish.
Metal or metal-trimmed utensils	Metal shields the food from microwave energy. Metal trim may cause arcing.
Metal twist ties	May cause arcing and could cause a fire in the oven.
Paper bags	May cause a fire in the oven.
Plastic foam	Plastic foam may melt or contaminate the liquid inside when exposed to high temperature.
Wood	Wood will dry out when used in the microwave oven and may split or crack.

## SETTING UP YOUR OVEN

### • Names of Oven Parts and Accessories

Remove the oven and all materials from the carton and oven cavity.

Your oven comes with the following accessories:

- Glass tray 1
- Turntable ring assembly 1
- Instruction Manual 1

- A) Control panel
- B) Turntable shaft
- C) Turntable ring assembly
- D) Glass tray
- E) Observation window
- F) Door assembly
- G) Safety interlock system

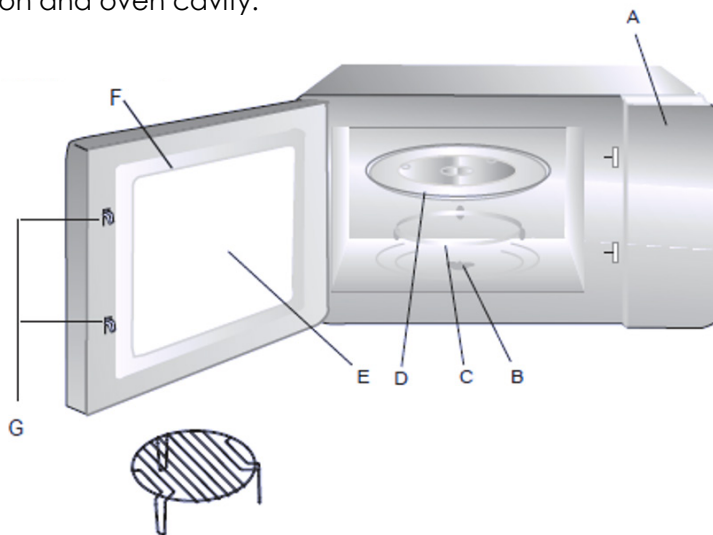

## TURNTABLE INSTALLATION

- a. Never place the glass tray upside down. The glass tray should never be restricted.
- b. Both glass tray and turntable ring assembly must always be used during cooking.
- c. All food and containers of food are always placed on the glass tray for cooking.
- d. If glass tray or turntable ring assembly cracks or breaks, contact your nearest authorized service center.

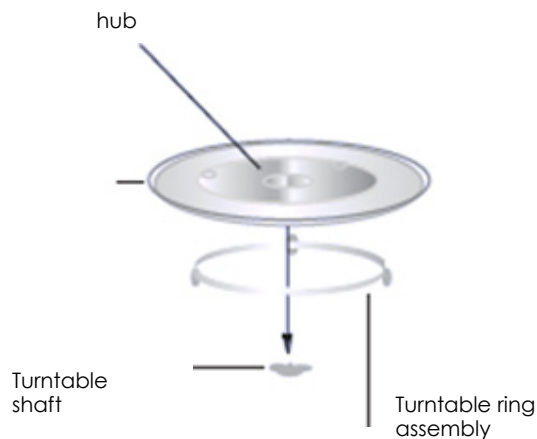

## COUNTERTOP INSTALLATION

Remove all packing material and accessories. Examine the oven for any damage such as dents or broken door. Do not install if oven is damaged.

Cabinet: Remove any protective film found on the microwave oven cabinet surface. Do not remove the light brown Mica cover that is attached to the oven cavity to protect the magnetron.

## INSTALLATION

1. Select a level surface that provide enough open space for the intake and/or outlet vents. A minimum clearance of 3.0 inches (7.5cm) is required between the oven and any adjacent walls. One side must be open.
  - (1) Leave a minimum clearance of 12 inches (30cm) above the oven.
  - (2) Do not remove the legs from the bottom of the oven.
  - (3) Blocking the intake and/or outlet openings can damage the oven.
  - (4) Place the oven as far away from radios and TV as possible. Operation of microwave oven may cause interference to your radio or TV reception.
2. Plug your oven into a standard household outlet. Be sure the voltage and the frequency is the same as the voltage and the frequency on the rating label.

**WARNING:** Do not install oven over a range cooktop or other heat-producing appliance. If installed near or over a heat source, the oven could be damaged and the warranty would be void.

## OPERATION

### 1. Power Level

<b>Level</b>	10	9	8	7	6	5	4	3	2	1
<b>Power</b>	100%	90%	80%	70%	60%	50%	40%	30%	20%	10%
<b>Display</b>	PL10	PL9	PL8	PL7	PL6	PL5	PL4	PL3	PL2	PL1

## 2. CLOCK SETTING

- (1) Press " Clock " once, "00:00" will display.
- (2) Press the number keys and enter the current time. For example, time is 10:12 now, please press "1,0,1,2" in turn.
- (3) Press " Clock " to finish clock setting. ":" will flash and the clock will be lighted.
- (4) If the numbers input are not within the range of 1:00--12:59, the setting will be invalid until valid numbers are input.

**Note:** (1) In the process of clock setting, if the " STOP/Cancel " button is pressed or if there is no operation within 1 minute, the oven will go back to the former setting automatically.

(2) If the clock need to be reset, please repeat step 1 to step

## 3. KITCHEN TIMER

- (1) Press " Clock/ Kitchen Timer " twice, the screen will display 00:00.
- (2) Press the number keys and enter the timer time. (the maximum cooking time is 99 minutes and 99 seconds)
- (3) Press " START/+30SEC. " to confirm setting.
- (4) When the timer time arrives, the buzzer will ring 5 times.

If the clock has been set (12-hour system), the screen will display the current time.

Note: 1) The kitchen timer is different from 12-hour system. Kitchen Timer is a timer.

2) During kitchen timer, any program cannot be set.

## 4. MICROWAVE COOK

- (1) Press "Time Cook" once, the screen will display "00:00".
- (2) Press number keys to input the cooking time. The maximum cooking time is 99 minutes and 99 seconds.
- (3) Press " Power " once, the screen will display "PL10". The default power is 100% power. Now you can press number keys to adjust the power level.
- (4) Press " START/+30SEC." to start cooking.

Example: To cook the food with 50% microwave power for 15 minutes.

- a. Press "Time Cook" once. "00:00" displays.
- b. Press "1", "5", "0", "0" in order.
- c. Press "Power" once, then press "5" to select 50% microwave power.
- d. Press "START/+30SEC." to start cooking.

Note:1) In the process of setting, if the " STOP/Cancel" button is pressed or if there is no operation within 1 minute, the oven will go back to the former setting automatically.

- 2) If "PL0" selected, the oven will work with fan for no power. You can use this level to remove the odour of the oven.
- 3) During microwave cooking, "Power" can be pressed to change the power you need. After pressing "Power", the current power flashes for 3 seconds, you can press number button to change the power. The oven will work with the selected power for the rest time.

## 5 . GRILLING COOKING

- (1) Press the " Grill/Combo" button once to choose the grill function, the screen will display "G-1" .
- (2) Set the cooking time, the maximum cooking time is 99 minutes and 99 seconds. Example: Set 12 minutes 50 seconds, press "1", "2", "5", "0" in order.
- (3) Press " START/+30SEC. " to start cooking. The cooking time counts down.

## 6. COMBINATION COOKING (MICROWAVE + GRILLING)

- (1) Press the " Grill/Combo " button twice or thrice to choose "Combination 1" (55%microwave+45%grill) or "Combination 2" (36%microwave+64%grill), screen will display "C-1" or "C-2".
- (2) Set the cooking time, the maximum cooking time is 99 minutes and 99 seconds. Example: Set 12 min-

utes 50 seconds, press "1", "2", "5", "0" in order.

(3) Press " START/+30SEC. " to start cooking. The cooking time counts down.

Function	Display	Microwave Power	Grill Power
Combi.1	C-1	55%	45%
Combi.2	C-2	36%	64%

## 7. SPEEDY COOKING

(1) In waiting state, instant cooking at 100% power level can be started by select a cooking time from 1 to 6 minutes by pressing number pads 1 to 6. Press " START/+30SEC." to increase the cooking time. The maximum cooking time is 99 minutes and 99 seconds.

(2) In waiting state, instant cooking at 100% power level with 30 seconds' cooking time can be started by pressing " START/+30SEC ". Each press on the same button will increase cooking time by 30 seconds. The maximum cooking time is 99 minutes and 99 seconds.

(3) After pressing "Time Cook" and the cooking time is selected, press " START/+30SEC." to start cooking with full microwave power.

Note: During microwave cooking and time defrost, time can be added by pressing "START/+30SEC." button.

## 8. WEIGHT DEFROST FUNCTION

- (1) Press " W.T. /Time Defrost " once, the screen will display "dEF1".
- (2) Press numerical buttons to input weight to be defrosted. Input the weight ranged between 4~100 Oz.
- (3) If the weight input is not within 4~100 Oz, the input will be invalid.
- (4) Press " START/+30SEC. " to start defrosting and the cooking time remained will be displayed.

## 9. TIME DEFROST FUNCTION

- (1) Press " W.T. /Time Defrost " twice, the screen will display "dEF2".
- (2) Press number pads to input defrosting time. The effective time range is 0:01~99:99
- (3) The default microwave power is power level 3. If you want to change the power level, press " Power " once, and the screen will display "PL 3", then press the number pad of the power level you wanted.
- (4) Press " START/+30SEC. " to start defrosting. The remained cooking time will be displayed.

## 10. POPCORN

a) Press " Popcorn " repeatedly until the number you wish appears in the display, "1.75", "3.0", "3.5" Oz will display in order.

For example, press " Popcorn " once, "1.75" appears.

b) Press "START/+30 SEC." to cook, buzzer sounds once. When cooking finishes, buzzer will sound five times and then turn back to waiting state.

## 11. POTATO

a) Press " Potato " repeatedly until the number you wish appears in the display, "1", "2", "3" will display in order.

"1"SET : 1 potato (approximate 230 gram)

"2"SETS: 2 potatoes (approximate 460 gram)

"3"SETS: 3 potatoes (approximate 690 gram) For example, press "Potato" once, "1" appears.

b) Press "START/+30 SEC." to cook, buzzer sounds once. When cooking finishes, buzzer sounds five times and then turn back to waiting state.

## 12. FROZEN VEGETABLE

a) Press " Frozen Vegetable " repeatedly until the number you wish appears in the display, "4.0", "8.0", "16.0" Oz will display in order.

For example, press "Frozen Vegetable" once, "4.0" appears.

b) Press "START/+30 SEC." to cook, buzzer sounds once. When cooking finishes, buzzer sounds five times and then turn back to waiting state.

## 13. BEVERAGE

- a) Press " Beverage " repeatedly until the number you wish appears in the display, "1", "2", "3" cup will display in order. One cup is about 120ml. For example, press "Beverage" once, "1" appears.
- b) Press "START/+30 SEC." to cook, buzzer sounds once. When cooking finishes, buzzer sounds five times and then turn back to waiting state.

## 14. MEAT FUNCTION

### A. Chicken menu

- a) Press " Meat " once to choose chicken menu,"CHIC" displays.
- b) Press " START/+30 SEC. " to confirm the menu. "14.0" displays.
- c) Keep pressing " Meat " to choose chicken weight. "22.0", "30.0", "38.0" or "46.0" Oz can be selected.
- d) Press "START/+30 SEC." to cook, buzzer sounds once. When cooking finishes, buzzer sounds five times and then turn back to waiting state.

### B. BEEF menu

- a) Press " Meat " twice to choose beef menu,"BEEF" displays.
- b) Press " START/+30 SEC. " to confirm the menu. "12.0" displays.
- c)Keep pressing " Meat " to choose beef weight. "19.0", "26.0", "33.0" or "40.0" Oz can be selected.
- d)Press "START/+30 SEC." to cook, buzzer sounds once. When cooking finishes, buzzer sounds five times and then turn back to waiting state.

### C. PORK menu

- a) Press " Meat " third to choose pork menu,"PO" displays.
- b) Press " START/+30 SEC. " to confirm the menu. "6.0" displays.
- c) Keep pressing " Meat " to choose pork weight. "11.0", "16.0", "21.0" or "26.0" Oz can be selected.
- d)Press "START/+30 SEC." to cook, buzzer sounds once. When cooking finishes, buzzer sounds five times and then turn back to waiting state.

## DINNER PLATE

a) Press " Dinner Plate " repeatedly until the number you wish appears in the display, "9.0", "12.0", "18.0" Oz will display in order.

For example, press "Dinner Plate" once, "9.0" appears.

b) Press "START/+30 SEC." to cook, buzzer sounds once. When cooking finishes, buzzer sounds five times and then turn back to waiting state.

## 16. FROZEN PIZZA

a) Press " Frozen Pizza " repeatedly until the number you wish appears in the display, "4.0", "8.0", "14.0" Oz will display in order.

For example, press "Frozen Pizza" once, "4.0" appears.

b) Press "START/+30 SEC." to cook, buzzer sounds once. When cooking finishes, buzzer sounds five times and then turn back to waiting state.

## 17. MULTI-STAGE COOKING

At most 2 stages can be set for cooking. In multi-stage cooking, if one stage is defrosting, then defrosting shall be placed at the first stage automatically.

Note: Auto cooking cannot work in the multi-stage cooking.

Example: If you want to cook with 80% microwave power for 5 minutes + 60% microwave power for 10 minutes.

The cooking steps are as following:

- (1) Press "Time Cook" once, then press "5", "0", "0" to set the cooking time;
- (2) Press "Power" once, then press "8" to select 80% microwave power.
- (3) Press "Time Cook" once, then press "1", "0", "0", "0" to set the cooking time;
- (4) Press "Power" once, then press "6" to select 60% microwave power.
- (5) Press "START/ +30 SEC." to start cooking.

## 18. LOCK FUNCTION FOR CHILDREN

Lock: In waiting state, press " STOP/Clear " for 3 seconds, there will be a long "beep" denoting the entering into the children-lock state; meanwhile, screen will display " ---- ".

Lock quitting: In locked state, press " STOP/Clear " for 3 seconds, there will be a long "beep" denoting that lock is released.

## 19. MEMORY FUNCTION

(1) Press "0/Memory" to choose memory 1-3 procedure. The screen will display 1, 2, 3.

(2) If the procedure has been set, press " START/ +30 SEC." to use it. If not, continue to set the procedure. Only one or two stages can be set.

(3) After finishing the setting, press "START/ +30 SEC." once to save the procedure. If press " START/ +30 SEC." again, it will start cooking.

Example: To set the following procedure as the second memory, that is memory 2.

To cook the food with 80% microwave power for 3minutes and 20 seconds.

The steps are as follow:

a. In waiting state, press "0/Memory" twice, stop pressing until the screen displays "2".

b. Press "Time Cook" once, then press "3", "2", "0" in order.

c. Press "Power" once, "PL10" displays, then press "8" and "PL8" displays.

d. Press "START/ +30 SEC." to save the setting. Buzzer sounds once and "2" displays. If you press "START/+30SEC." again, the procedure will be saved as the memory 2 and operated.

e. If you want to run the saved procedure, in waiting state, press "0/Memory" twice, screen displays "2", then press "START/+30SEC." to run.

## 20. INQUIRING FUNCTION

(1) In cooking state, press " Clock/ Kitchen Timer ", the screen will display clock for three seconds.

(2) In the microwave cooking state, press " Power " to inquire microwave power level, and the current microwave power will be displayed. After three seconds, the oven will turn back to the previous state. In multi-stage state, the inquiring way can be done by the same way as above.

## 21. COOKING END REMINDING FUNCTION

When the cooking is over, the buzzer will sound 5 "beep" to alert user the cooking is finished.

## 22. OTHER SPECIFICATIONS

- (1) In standby state, if the set clock digital tube displays current time, the icon " : " would flash; otherwise, it shows " 0:00 ".
- (2) In setting function state, the screen displays corresponding setting.
- (3) In working or pause state, the screen displays surplus cooking time.

**MAINTENANCE**

**Troubleshooting**

Check your problem by using the chart below and try the solutions for each problem. If the microwave oven still does not work properly, contact the nearest authorized service center

TROUBLE	POSSIBLE CAUSE	POSSIBLE REMEDY
Oven will not start	a. Electrical cord for oven is not plugged in. b. Door is open. c. Wrong operation is set.	a. Plug into the outlet. b. Close the door and try again. c. Check instructions.
Arcing or sparking	a. Materials to be avoided in microwave oven were used. b. The oven is operated when empty. c. Spilled food remains in the cavity.	a. Use microwave-safe cookware only. b. Do not operate with oven empty. c. Clean cavity with wet towel.
Unevenly cooked foods	a. Materials to be avoided in microwave oven were used. b. Food is not defrosted completely. c. Cooking time, power level is not suitable. d. Food is not turned or stirred.	a. Use microwave-safe cookware only. b. Completely defrost food. c. Use correct cooking time, power level. d. Turn or stir food.
Overcooked foods	Cooking time, power level is not suitable.	Use correct cooking time, power level.
Undercooked foods	a. Materials to be avoided in microwave oven were used. b. Food is not defrosted completely. c. Oven ventilation ports are restricted. d. Cooking time, power level is not suitable.	a. Use microwave-safe cookware only. b. Completely defrost food. c. Check to see that oven ventilation ports are not restricted. d. Use correct cooking time, power level.
Improper defrosting	a. Materials to be avoided in microwave oven were used. b. Cooking time, power level is not suitable. c. Food is not turned or stirred.	a. Use microwave-safe cookware only. b. Use correct cooking time, power level. c. Turn or stir food.



**TELSTAR**

**LA CALIDAD NO CUESTA MÁS**

[www.calidadtelstar.com](http://www.calidadtelstar.com)